

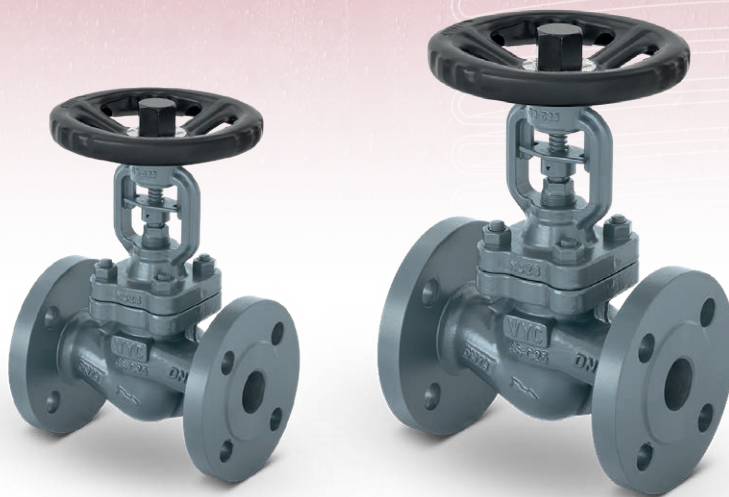

# Válvula de interrupción con fuelle de estanqueidad.

Mod. 248 | EN | ASME/ANSI

90 Ø



## Funcionamiento

Válvula de Interrupción con fuelle de estanqueidad, libre de mantenimiento, diseñada con eje exterior y soporte guía evitando las emisiones atmosféricas de las válvulas convencionales.

## Especificaciones

### Tamaño

- DN 15 hasta DN 200

### Rango de temperatura

- -40 hasta +400 °C

### Aplicaciones

- Gas, vapor y líquido

### Materiales

- Fundición nodular
- Acero al carbono
- Acero inoxidable

### Máxima presión

- Hasta 40 bar

## Normativa

- PED 2014/68/UE
- UNE-EN 12516-2
- UNE-EN 12516-4
- UNE-EN 1092-1
- UNE-EN 1092-2
- UNE-EN 12266-1
- UNE-EN 13709
- UNE-EN 1349
- UNE-EN 60534
- UNE-EN 558
- UNE-EN 12570
- ASME B16.5
- ASME B16.10

## Certificados



Nº PIEZA	PIEZA	FUNDICION NODULAR	ACERO AL CARBONO				ACERO INOXIDABLE							
1	Cuerpo	Fundición nodular (EN-5.3103)	Acero al carbono (EN-1.0619)				Acero inoxidable (EN-1.4408)							
2	Asiento	Acero inoxidable (EN-1.4021)	Acero inoxidable (EN-1.4021)				Acero inoxidable (EN-1.4408)							
3	Obturador cónico (1) (2)	Acero inoxidable (EN-1.4021)	Acero inoxidable (EN-1.4021)				Acero inoxidable (EN-1.4401) + Stellite nº6							
4	Pasador	Acero inoxidable (EN-1.4301)	Acero inoxidable (EN-1.4301)				Acero inoxidable (EN-1.4401)							
5	Eje	Acero inoxidable (EN-1.4021)	Acero inoxidable (EN-1.4021)				Acero inoxidable (EN-1.4401)							
6	Fuelle	Acero inoxidable (EN-1.4301)	Acero inoxidable (EN-1.4301)				Acero inoxidable (EN-1.4404)							
7	Disco fuelle	Acero inoxidable (EN-1.4301)	Acero inoxidable (EN-1.4301)				Acero inoxidable (EN-1.4401)							
8	Junta cuerpo	Grafito + Acero inoxidable (EN-1.4301)	Grafito + Acero inoxidable (EN-1.4301)				Grafito + Acero inoxidable (EN-1.4401)							
9	Soporte guía	Fundición nodular (EN-5.3103)	Acero al carbono (EN-1.0619)				Acero inoxidable (EN-1.4408)							
10	Espárrago/Tornillo	Acero al carbono (EN-1.1191)	Acero al carbono (EN-1.1191)				Acero inoxidable (EN-1.4401)							
11	Tuerca	-	Acero al carbono (EN-1.1141)				Acero inoxidable (EN-1.4401)							
12	Estopada	Grafito	Grafito				Grafito							
13	Prensaestopas	Acero al carbono (EN-1.1191)	Acero al carbono (EN-1.1191)				Acero inoxidable (EN-1.4305)							
14	Pasador	Acero al carbono (EN-1.1231)	Acero al carbono (EN-1.1231)				Acero inoxidable (EN-1.4301)							
15	Indicador de apertura	Acero al carbono (EN-1.0037)	Acero al carbono (EN-1.0037)				Acero inoxidable (EN-1.4301)							
16	Guía	Acero al carbono (EN-1.1191)	Acero al carbono (EN-1.1191)				Latón (EN-CW617N)							
17	Engrasador	Latón (EN-CW617N)	Latón (EN-CW617N)				Latón (EN-CW617N)							
18	Volante	Acero al carbono (EN-1.0517)	Acero al carbono (EN-1.0517)				Acero al carbono (EN-1.0517)							
19	Tapón	Acero al carbono (EN-1.1191)	Acero al carbono (EN-1.1191)				Acero al carbono (EN-1.1191)							
20	Arandela guía	Acero inoxidable (EN-1.4301)	Acero inoxidable (EN-1.4301)				Acero inoxidable (EN-1.4301)							
21	Placa	Aluminio	Aluminio				Aluminio							
DN			15 a 200 (EN, ANSI)											
PN			16				40							
CONDICIONES DE SERVICIO EN 1092-1	PS [bar]	16,00	15,50	14,70	11,20	40,00	37,10	33,30	23,80	40,00	40,00	33,70	27,40	
	TEMPERATURA MÁXIMA [°C]	RT	150	200	350	RT	100	200	400	RT	100	200	400	
	TEMPERATURA MÍNIMA [°C]		-10				-10				-40			
CLASE			150#											
CONDICIONES DE SERVICIO 150# ASME B16.5	PS [bar]		19,60	17,70	13,80	5,50	19,00	16,20	13,70	6,50				
	TEMPERATURA MÁXIMA [°C]		RT	100	200	425	RT	100	200	400				
	TEMPERATURA MÍNIMA [°C]		-29				-29							
CLASE			300#											
CONDICIONES DE SERVICIO 300# ASME B16.5	PS [bar]		51,10	46,60	43,80	28,80	49,60	42,20	35,70	29,40				
	TEMPERATURA MÁXIMA [°C]		RT	100	200	425	RT	100	200	400				
	TEMPERATURA MÍNIMA [°C]		-29				-29							

Restricciones adicionales:  
PN-16 DN 200 PMS-14 bar  
PN-40 DN 125 PMS-28 bar  
PN-40 DN 150 PMS-21 bar  
PN-40 DN 200 PMS-14 bar

**Vista isométrica DN-15**

**Despiece DN-15**

(1) Obturador balanceado en versiones DN200 Acero al carbono y Acero inoxidable.  
(2) Obturador guiado en versiones DN150 y DN200 Acero al carbono y Acero inoxidable

RT: Room Temperature (-10 °C a 50 °C).

MODELO	248																																																																																																			
DN	15				20				25				32				40				50																																																																															
NPS	1/2"				3/4"				1"				1 1/4"				1 1/2"				2"																																																																															
CONEXIONES	I - Bridas PN-16 EN 1092-2																																																																																																			
	II - Bridas PN-40 EN 1092-1																																																																																																			
	III - Bridas Clase 150 lbs ASME / ANSI B16.5																																																																																																			
	IV - Bridas Clase 300 lbs ASME / ANSI B16.5																																																																																																			
H [PN16, PN40]	192				192				207				207				245				253																																																																															
H [clase 150 lbs y 300 lbs]	240				240				256				267				325				*315/**348																																																																															
L EN-558 [PN-16, PN40]	130				150				160				180				200				230																																																																															
L ASME B16.10 [150 lbs]	108				117				127				140				165				203																																																																															
L ASME B16.10 [300 lbs]	152				178				203				216				229				267																																																																															
B [mm]	140				140				160				160				180				200																																																																															
	I	II	III	IV	I	II	III	IV	I	II	III	IV	I	II	III	IV	I	II	III	IV	I	II	III	IV																																																																												
D [mm]	95	95	90	95	105	105	100	115	115	115	110	125	140	140	115	135	150	150	125	155	165	165	150	165																																																																												
K [mm]	65,00	65,00	60,30	66,70	75,00	75,00	69,90	82,60	85,00	85,00	79,40	88,90	100,00	100,00	88,90	98,40	110,00	110,00	98,40	114,30	125,00	125,00	120,70	127,00																																																																												
l [mm]	14,00	14,00	15,90	15,90	14,00	14,00	15,90	19,10	14,00	14,00	15,90	19,10	18,00	18,00	15,90	19,10	18,00	18,00	15,90	22,20	18,00	18,00	19,10	19,10																																																																												
b [mm]	16,00	16,00	11,20	14,30	18,00	18,00	12,70	15,90	18,00	18,00	14,30	17,50	18,00	18,00	15,90	19,10	18,00	18,00	17,50	20,70	18,00	20,00	19,10	22,30																																																																												
N.º TALADROS	4				4				4				4				4				8																																																																															
PESO [kg]	FUND. NODULAR				3,80				-				4,40				-				5,60				-				7,10				-				9,10				-				11,80				-																																																			
	ACERO AL CARB.				4,20				4,00				5,00				4,80				6,00				7,00				6,20				8,00				10,00				7,80				12,00				14,00				10,00				16,00				19,00				13,00				21,00				26,00																											
	ACERO INOX.				5,026				-				-				-				5,346				-				-				-				5,106				-				-				-				5,146				-				-				-				5,126				-				-				-				5,206				-				-				-			
CÓDIGO 2005-248.	FUND. NODULAR				-				8024				80241				80242				-				8344				83441				83442				-				8104				81041				81042				-				8144				81441				81442				-				8124				81241				81242				-				8204				82041				82042			
	ACERO AL CARB.				-				8022				80221				80222				-				8342				83421				83422				-				8102				81021				81022				-				8142				81421				81422				-				8122				81221				81222				-				8202				82021				82022			
	ACERO INOX.				-				8022				80221				80222				-				8342				83421				83422				-				8102				81021				81022				-				8142				81421				81422				-				8122				81221				81222				-				8202				82021				82022			
MODELO	248																																																																																																			
DN	65				80				100				125				150				200																																																																															
NPS	2 1/2"				3"				4"				5"				6"				8"																																																																															
CONEXIONES	I - Bridas PN-16 EN 1092-2																																																																																																			
	II - Bridas PN-40 EN 1092-1																																																																																																			
	III - Bridas Clase 150 lbs ASME / ANSI B16.5																																																																																																			
	IV - Bridas Clase 300 lbs ASME / ANSI B16.5																																																																																																			
H [PN16, PN40]	295				328				385				427				480				672																																																																															
H [clase 150 lbs y 300 lbs]	330				380				405				455				513				683																																																																															
L EN-558 [PN-16, PN40]	290				310				350				400				480				600																																																																															
L ASME B16.10 [150 lbs]	216				241				292				356				406				495																																																																															
L ASME B16.10 [300 lbs]	292				318				356				400				444				559																																																																															
B [mm]	220				250				300				350				400				450																																																																															
	I	II	III	IV	I	II	III	IV	I	II	III	IV	I	II	III	IV	I	II	III	IV	I	II	III	IV																																																																												
D [mm]	185	185	180	190	200	200	190	210	220	235	230	255	250	270	255	280	285	300	280	320	340	375	345	380																																																																												
K [mm]	145,00	145,00	139,70	149,20	160,00	160,00	152,40	168,30	180,00	190,00	190,50	200,00	210,00	220,00	215,90	235,00	240,00	250,00	241,30	269,90	295,00	320,00	298,50	330,20																																																																												
l [mm]	18,00	18,00	19,10	22,20	18,00	18,00	19,10	22,20	18,00	22,00	19,10	22,20	18,00	26,00	22,20	22,20	22,00	26,00	22,20	22,20	22,00	30,00	22,20	26,00																																																																												
b [mm]	18,00	22,00	22,30	25,40	20,00	24,00	23,90	28,60	20,00	24,00	23,90	31,80	22,00	26,00	23,90	35,00	22,00	28,00	25,40	36,60	24,00	34,00	28,60	41,70																																																																												
N.º TALADROS	4		8		4		8		8		4		8		8		8		12		12		8		12																																																																											
PESO [kg]	FUND. NODULAR				20,80				-				27,00				-				39,10				-				54,60				61,90				-				78,70				85,10				-				157,00				164,30				-																																							
	ACERO AL CARB.				22,80				29,00				38,00				29,70				35,00				51,00				43,00				58,00				76,00				60,00				68,00				78,00				125,00				86,50				93,50				104,00				173,00				172,50				180,50				162,00				297,00															
	ACERO INOX.				5,226				-				-				-				5,306				-				-				-				5,406				-				-				-				5,506				-				-				-				5,606				-				-				-				5,806				-				-				-			
CÓDIGO 2005-248.	FUND. NODULAR				-				8224				82241				82242				-				8304				83041				83042				-				8404				84041				84042				-				8504				85041				85042				-				8604				86041				86042				-				8804				88041				88042			
	ACERO AL CARB.				-				8222				82221				82222				-				8302				83021				83022				-				8402				84021				84022				-				8502				85021				85022				-				8602				86021				86022				-				8802				88021				88022			
	ACERO INOX.				-				8222				82221				82222				-				8302				83021				83022				-				8402				84021				84022				-				8502				85021				85022				-				8602				86021				86022				-				8802				88021				88022			

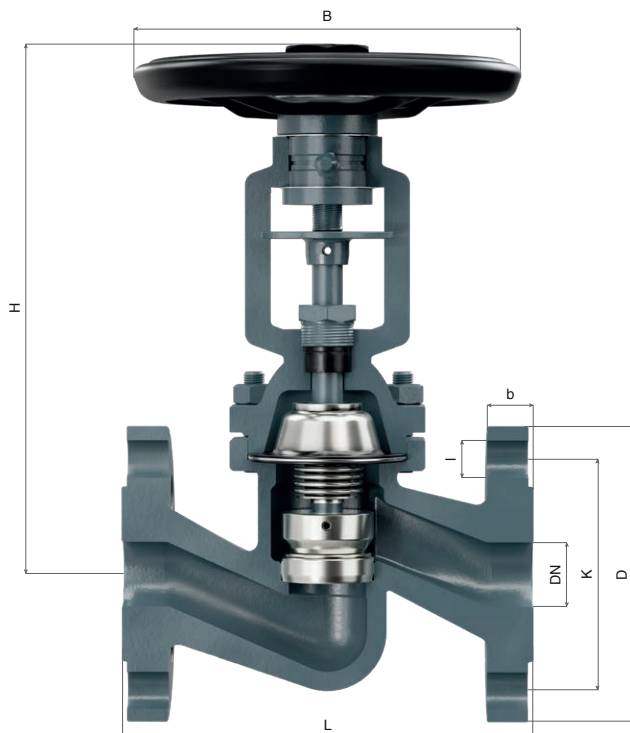

COEFICIENTES DE CAUDAL EN 60534-2-3 [Agua a 20 °C]

DN	15	20	25	35	40	50	65	80	100	125	150	200
Kvs m <sup>3</sup> /h Δp = 1 bar	4,70	6,80	11,40	16,30	28,00	43,50	74,00	109,00	172,00	277,00	408,00	708,00

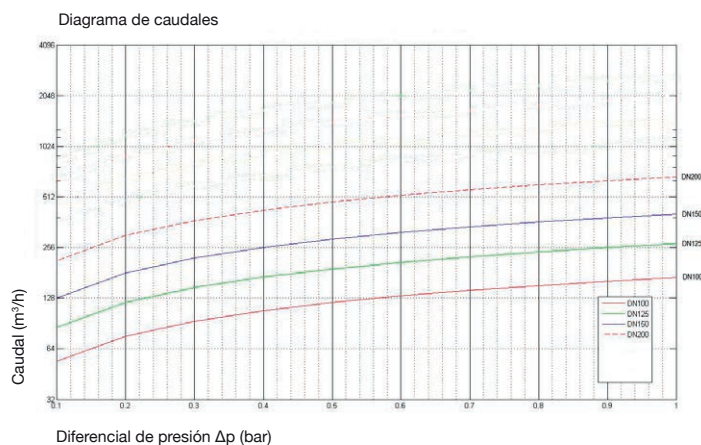
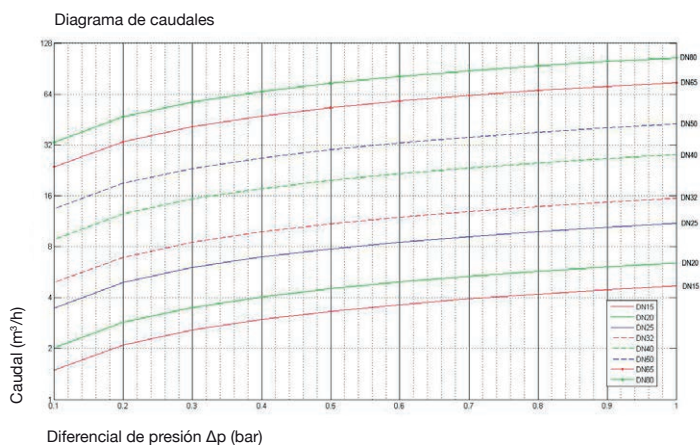

**Características**

- Diseño y fabricación en aplicación a la norma EN 13709.
- Distancias entre bridas de acuerdo a EN 558 serie 1 y ASME B16.10.
- Bridas conforme a EN 1092-1, EN-1092-2 y ASME B16.5.
- Diseño y concepto para ser respetuosos con el medio ambiente.
- Materiales seleccionados cuidadosamente por su resistencia al desgaste, temperatura y corrosión.
- Válvula libre de siliconas y asbestos.
- Simplicidad constructiva.
- Fácil instalación con posibilidad de montaje en cualquier posición entre 270° y 90°.
- Diseño interior del cuerpo concebido para proporcionar un perfil de flujo favorable.
- Largo ciclo de vida con una elevada eficiencia operativa.
- Mantenimiento prácticamente nulo.
- Eje con indicador de apertura, seguro de torsión y engrasador.
- Eje con rosca externa lo que permite mayores temperaturas de trabajo y un ciclo de vida más longevo.
- Estopada de seguridad con anillos de grafito de alta calidad. Garantizan total seguridad evitando emisiones atmosféricas en el improbable caso de rotura del fuelle. Es una exigencia de Norma DIN 4754 en instalaciones de fluido térmico.
- Obturador desmontable diseñado para evita transmisión de vibración al eje de la válvula.
- Fuelle de doble pared, robusto, soldado al eje y formando un conjunto de estanqueidad, junto al anillo y disco, sin posibilidad alguna de rotación para evitar roturas.
- El disco fuelle es cóncavo y solidario al fuelle. Ello nos proporciona un ahorro energético y contribuye a que la zona del volante esté a una temperatura adecuada para seguridad del operador.
- Fuelle de acero inoxidable soldado al plasma. Estanqueidad ensayada con helio lo que implica una duración y fiabilidad absoluta.
- Soporte guía reforzado y diseñado a modo de puente que actúa de aislamiento térmico.
- Volante ergonómico con tapón protector del eje.
- Atendiendo a criterios de seguridad la válvula forma un conjunto indisoluble. Para fijar la válvula en cualquier punto de apertura o en cierre deben emplearse sistemas externos de bloqueo, nunca desmontar el volante.
- Superficies de cierre tratadas, rectificadas, lapeadas y bruñidas por lo que se consigue un grado de estanqueidad, incluso superior al exigido según EN 12266-1 clase A.
- Todas las válvulas son ensayadas y verificadas rigurosamente.
- Todos los componentes están numerados, registrados y controlados. Si previamente se solicita se acompañará a la válvula certificaciones de materiales, coladas, pruebas y rendimientos, así como el manual de instrucciones de acuerdo con P.E.D. 2014/68/EU.

**IMPORTANTE**

Recomendamos, si procede, el uso de chaquetas textiles de aislamiento térmico y acústico Modelo 008.

**Bajo demanda:**

- Posibilidad de fabricación en otros tipos de materiales, para condiciones de trabajo especiales (altas temperaturas, fluidos, etc.).
- Otras conexiones.
- Obturador con cono de regulación.
- Obturadores blandos.



www.vycindustrial.com

+34 93 735 76 90 @ info@vycindustrial.com

Avenc del Daví, 22 | Pol. Ind. Can Petit | 08227 · Terrassa (Barcelona) España

Folleto informativo, sin compromiso y sujeto a nuestras Condiciones Generales de Venta.