

# Kondensatableiter mit Schwimmerventil

Schraubanschluss  
Flanschanschluss

Modell 241-243  
Modell 244



Zur Ableitung der Kondensate von Satttdampf oder überhitztem Dampf bei mittlerem und niedrigem Druck.

Einsatzbereiche: Dampfrohrleitungen, Wärmetauscher, Anlagen mit automatischer Temperatursteuerung usw., in der chemischen und petrochemischen Industrie etc.

## Eigenschaften

- Dieses Bauteil arbeitet mit einem Schwimmerventil, das den Weg für das Kondensat freigibt oder verschließt und damit den Fluss regelt. Außerdem umfasst es ein Thermostatelement, das ein automatisches Entlüften ermöglicht.
- Die verwendeten Materialien wurden sorgfältig auf Verschleiß-, Temperatur- und Korrosionsfestigkeit geprüft.
- Die Bauart ist einfach.
- Dieses Teil ist kompakt und robust, geringe Größe und Gewicht sorgen für eine problemlose Aufbewahrung.
- Diese Ableiter sind so ausgelegt, dass Sie je nach der im Einzelfall erforderlichen Kapazität das richtige Modell wählen können und damit Überdimensionierungen vermeiden. Es handelt sich ohne Zweifel um den vielseitigsten Kondensatableiter der gesamten Modellreihe, sowohl für große als auch für kleine Volumenströme.
- Hohe und kontinuierliche Kondensatablasskapazität. Der Ablassvorgang erfolgt praktisch bei Dampftemperatur; damit ist eine maximale Wärmeübertragung gewährleistet.
- Ein präzises Öffnen und Schließen vermeidet Dampfverluste.
- Einfache Installation. Alle Modelle sind serienmäßig für horizontale Montage und mit Durchfluss von links nach rechts erhältlich. Durch eine Drehung des Ableiters um 180° in dieser Ebene kehrt sich die Fließrichtung um. Im Modell 241 lässt sich der Ableiter durch Änderung der Gehäuseposition bezüglich der Abdeckung für Fließrichtungen von links nach rechts, von rechts nach links oder auch vertikal nach unten einstellen.
- Am Typenschild sind die Installations- und Betriebsbedingungen angegeben.
- Geräuscharmer Betrieb.
- Die Vorrichtung arbeitet unbeeindruckt von Vibrationen, Druckstößen, überhitztem Dampf, heißem Kondensat, Vereisung usw.
- Gegendruck und Schwankungen der Kondensattemperatur beeinträchtigen die Funktion nicht.
- Die Verschlussoberflächen sind behandelt, geschliffen, geläppt und poliert. Damit erzielt das Bauteil eine Dichtheit, die sogar die Vorgaben der EN 12266-1 übertrifft.
- Alle Ableiter sind streng getestet und geprüft.
- Alle Komponenten sind nummeriert, registriert und kontrolliert. Auf Wunsch liefern wir die Ableiter mit Zertifikaten über Materialien, Guss, Tests und Leistungsdaten.

## WICHTIGER HINWEIS

Auf Wunsch:

- Ausstattung mit einer über Dampf arbeitenden Antiblockiervorrichtung.
- Für besondere Betriebsbedingungen (hohe Temperaturen, Fluide usw.) ist die Herstellung auch in anderen Materialien möglich.
- Eine isolierende Schutzhülle vermeidet Strahlungsverluste bei widrigen Wetterbedingungen.
- Sonderausführung zum Entwässern von Luft- oder Gasleitungen.



Modell 241



Modell 243



Modell 244

EN ASME/FNPT ASME/SW ASME/ANSI

TEIL NR.	TEIL	MATERIAL		
		MODELL 241	MODELL 243	MODELL 244
		PERLITISCHER GRAUGUSS	KOHLENSTOFFSTAHL	KOHLENSTOFFSTAHL
1	Gehäuse	Perlitischer grauguss (EN-5.1301)	Kohlenstoffstahl (EN-1.0619)	
2	Deckel	Perlitischer grauguss (EN-5.1301)	Kohlenstoffstahl (EN-1.0619)	
3,28	Dichtung		Klingerit-Pappkarton	
4	Schraube		Kohlenstoffstahl (EN-1.1191)	
5	Platte		Edelstahl (EN-1.4301)	
6	Niet	Kohlenstoffstahl (EN-1.1141)		
7	Stopfen		Kohlenstoffstahl (EN-1.1181)	
8,10,15	Dichtung		Kupfer	
9	Stift	Kohlenstoffstahl (EN-1.1141)		
11	Entlüftungskörper		Edelstahl (EN-1.4301)	
12	Basis Entlüftungskörper		Edelstahl (EN-1.4301)	
13	Entlüftungsdeckel		Edelstahl (EN-1.4301)	
14	Sicherheitsring		Edelstahl (EN-1.4301)	
16	Sitz/Basis		Edelstahl (EN-1.4028)	
17	Abstandshalter		Edelstahl (EN-1.4301)	
18,29	Halterung		Edelstahl (EN-1.4301)	
19	Stift		Edelstahl (EN-1.4301)	
20,25,26,27	Schraube		Edelstahl (EN-1.4301)	
21	Feder	Edelstahl (EN-1.4301)		
22	Verschluss		Edelstahl (EN-1.4028)	
23	Arm		Edelstahl (EN-1.4301)	
24	Schwimmer		Edelstahl (EN-1.4301)	
30	Stift		Edelstahl (EN-1.4301)	
31	Krümmter		Edelstahl (EN-1.4028)	
	R1	1/2" bis 1" (GAS,NPT)	1/2" bis 1", 1 1/2" und 2" (GAS,NPT,SW)	
	DN		15 bis 25,40 und 50 (EN,ANSI)	
BETRIEBS- BEDINGUNGEN	ZULÄSSIGER HÖCHSTDRUCK in bar	16	16	
	ZULÄSSIGE HÖCHSTTEMPERATUR in °C	220	220	
	ZULÄSSIGER BETRIEBSDRUCK in bar	14	14	
	ZULÄSSIGE BETRIEBSTEMPERATUR in °C	220	220	
	ZULÄSSIGER DRUCK DES KÖRPERS in bar		20	
	ZULÄSSIGE TEMPERATUR DES KÖRPERS in °C		426	

Mod. 241

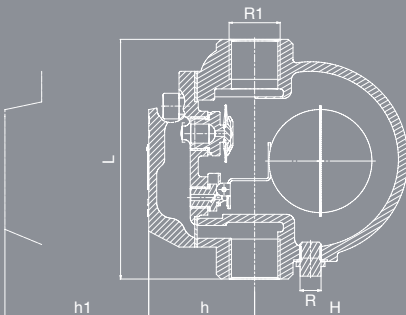

Mod. 243

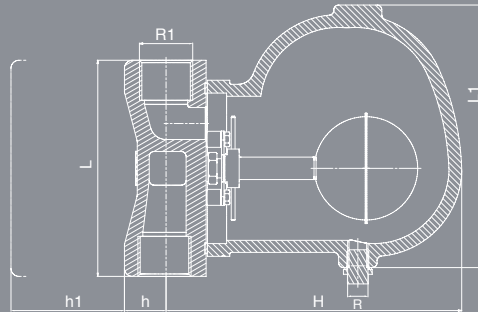

Mod. 244

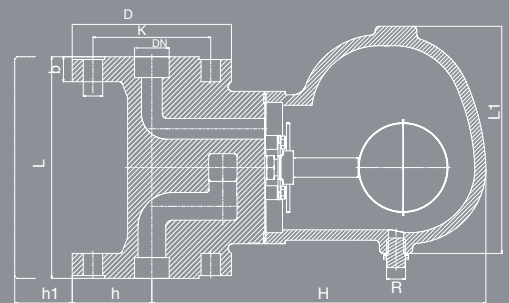

MODELL		241			243						
R1		1/2"	3/4"	1"	1/2"	3/4"	1"	1 1/2"	2"		
ANSCHLÜSSE		Withworth-Innengewinde für Gas, zylindrisch, ISO 228/1 (DIN-259)									
		Gewinde NPT ANSI/ASME B1.20.1									
		Enden zum Verschweißen SW ASME B16.11									
H		84	84	96	135	135	186	284	284		
h		58,00	58,00	65,00	22,50	22,50	25,00	40,00	40,00		
h1		110	110	110	100	100	135	225	225		
L		130	135	150	100	120	135	250	250		
L1		-	-	-	104	104	164	270	270		
R		1/4"									
		Withworth-Innengewinde für Gas, zylindrisch, ISO 228/1 (DIN-259)									
GEWICHT kgs.		3,30	3,30	4,30	4,50	4,50	7,50	31,00	31,00		
CODE 2108 -	GAS	MAXIMALER DIFFERENZDRUCK in bar	4,5	241.50261	241.53461	241.51061	243.50241	243.53441	243.51041	243.51241	243.52041
			10	241.50262	241.53462	241.51062	243.50242	243.53442	243.51042	243.51242	243.52042
			14	241.50263	241.53463	241.51063	243.50243	243.53443	243.51043	243.51243	243.52043
	NPT		4,5	241.502611	241.534611	241.510611	243.502411	243.534411	243.510411	243.512411	243.520411
			10	241.502621	241.534621	241.510621	243.502421	243.534421	243.510421	243.512421	243.520421
			14	241.502631	241.534631	241.510631	243.502431	243.534431	243.510431	243.512431	243.520431
	SW	4,5				243.502412	243.534412	243.510412	243.512412	243.520412	
		10				243.502422	243.534422	243.510422	243.512422	243.520422	
		14				243.502432	243.534432	243.510432	243.512432	243.520432	

Mod. 241 1/2", 3/4" und 1"

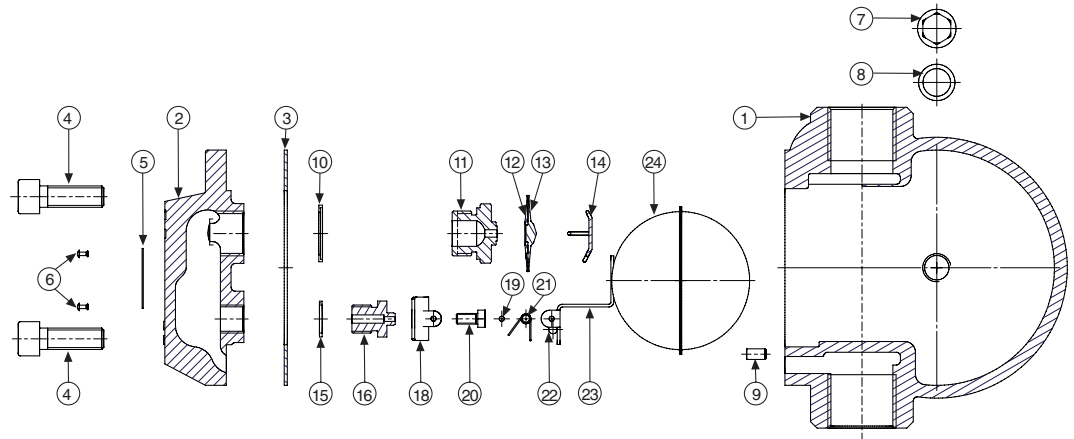

Mod. 243 1/2", 3/4" und 1"

Mod. 244 DN 15,  
DN 20 und DN 25

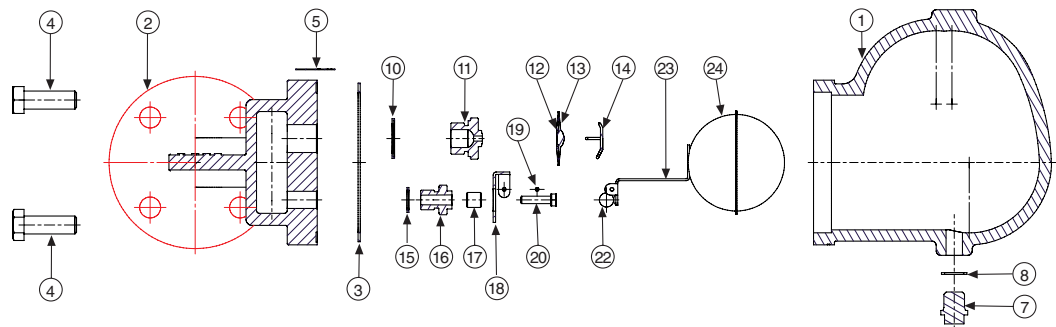

Mod. 243 1 1/2" und 2"

Mod. 244 DN 40 und DN 50

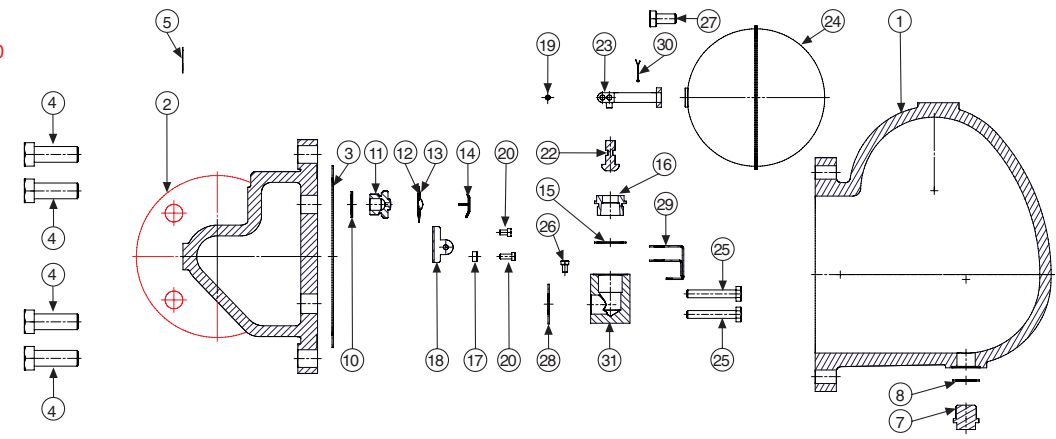

MODELL		244																	
DN		15			20			25			40			50					
ANSCHLÜSSE		I - Flansche PN-16 EN-1092-1																	
		II - Flansche Klasse 68 kg (150 lb) ASME/ANSI B16.5																	
		II - Flansche Klasse 136 kg (300 lb) ASME/ANSI B16.5																	
		I	II	III	I	II	III	I	II	III	I	II	III	I	II	III			
H		135						241						343					
h		47,50	45,00	47,50	52,50	50,00	57,50	57,50	55,00	62,50	75,00	62,50	75,00	82,50	77,50	82,50			
h <sub>1</sub>		110						150						230					
L		150						160						230					
L <sub>1</sub>		104						164						270					
D		95	90	95	105	100	115	115	110	125	150	150	150	165	155	165			
K		65,00	60,30	66,70	75,00	69,90	82,60	85,00	79,40	88,90	110,00	98,40	120,70	125,00	114,30	127,00			
l		14,00	15,90	15,90	14,00	15,90	19,10	14,00	15,90	19,10	18,00	15,90	19,10	18,00	22,20	19,10			
b		16,00	11,60	14,70	18,00	13,20	16,30	18,00	14,70	17,90	18,00	17,90	21,10	18,00	19,50	22,70			
ANZAHL DER BOHRLÖCHER		4			4			4			4			4			8		
R		1/4"																	
		Withworth-Innengewinde für Gas, zylindrisch, ISO 228/1 (DIN-259)																	
GEWICHT kgs.		5,65			6,15			12,00			35,00			35,00					
CODE 2108 - FLANSCH	PN-16	MAXIMALER DIFFERENZDRUCK in bar	4,5	244.50241	244.53441	244.51041	244.51241	244.52041											
			10	244.50242	244.53442	244.51042	244.51242	244.52042											
			14	244.50243	244.53443	244.51043	244.51243	244.52043											
			4,5	244.502411	244.534411	244.510411	244.512411	244.520411											
			10	244.502421	244.534421	244.510421	244.512421	244.520421											
			14	244.502431	244.534431	244.510431	244.512431	244.520431											
	150 lbs	MAXIMALER DIFFERENZDRUCK in bar	4,5	244.502412	244.534412	244.510412	244.512412	244.520412											
			10	244.502422	244.534422	244.510422	244.512422	244.520422											
			14	244.502432	244.534432	244.510432	244.512432	244.520432											
			4,5	244.502411	244.534411	244.510411	244.512411	244.520411											
			10	244.502421	244.534421	244.510421	244.512421	244.520421											
			14	244.502431	244.534431	244.510431	244.512431	244.520431											
300 lbs	MAXIMALER DIFFERENZDRUCK in bar	4,5	244.502412	244.534412	244.510412	244.512412	244.520412												
		10	244.502422	244.534422	244.510422	244.512422	244.520422												
		14	244.502432	244.534432	244.510432	244.512432	244.520432												
		4,5	244.502411	244.534411	244.510411	244.512411	244.520411												
		10	244.502421	244.534421	244.510421	244.512421	244.520421												
		14	244.502431	244.534431	244.510431	244.512431	244.520431												



MAXIMALER DIFFERENZDRUCK in bar

MODELL	MAXIMALER DIFFERENZDRUCK in bar	R1	DN	DIFFERENZDRUCK in bar																
				0,5	1	1,5	2	3	4	4,5	5	6	7	8	9	10	11	12	13	14
241	4,5	1/2"-3/4"		200	280	320	350	400	454	495										
	4,5	1"		530	700	750	879	1019	1099	1229										
	10	1/2"-3/4"		135	150	165	180	210	241	255	280	300	350	391	405	420				
	10	1"		230	320	370	420	510	570	600	640	680	710	760	800	820				
	14	1/2"-3/4"		125	140	150	165	190	221	230	246	271	296	325	350	375	404	430	454	482
243-244	4,5	1/2"-3/4"	15-20	200	280	320	350	400	454	495										
	4,5	1"	25	840	945	1049	1155	1358	1569	1673										
	4,5	1 1/2"-2"	40-50	3022	3272	3521	3787	4295	4795	5056										
	10	1/2"-3/4"	15-20	135	150	165	180	210	241	255	280	300	350	391	405	420				
	10	1"	25	604	654	710	760	870	974	1024	1079	1185	1290	1394	1499	1603				
	10	1 1/2"-2"	40-50	2234	2684	2847	2920	3097	3337	3417	3526	3700	4030	4404	4790	5119				
	14	1/2"-3/4"	15-20	125	140	150	165	190	221	230	246	271	296	325	350	375	404	430	454	482
	14	1"	25	425	454	480	510	565	620	645	675	730	785	839	895	949	1004	1064	1120	1174
	14	1 1/2"-2"	40-50	1944	2268	2538	2777	2972	3097	3176	3251	3367	3620	3887	4125	4366	4586	4795	4994	5190

Montageoptionen

