



# Filtro en Y

Mod. 090 | EN | ASME/ANSI



## Funcionamiento

El filtro en Y permite el filtrado y acumulación de las partículas sólidas en suspensión, que arrastran los fluidos, para su posterior evacuación. Así protegemos y evitamos los daños colaterales en equipos de control y regulación aguas abajo del filtro.

## Normativa

- PED 2014/68/UE
- UNE EN 558
- UNE EN 12516-2
- UNE EN 12516-4
- UNE EN 12266-1
- UNE EN 1092-1
- UNE EN 1092-2
- ASME B16.5
- ASME B16.10

## Especificaciones

### Tamaño

- DN15 hasta DN200

### Rango de temperatura

- -40 °C hasta +425 °C

### Aplicaciones

- Gas, vapor y líquido

### Materiales

- Fundición nodular
- Acero al carbono
- Acero inoxidable

### Máxima presión

- Hasta 40 bar

N.º PIEZA	PIEZA	MATERIAL											
		FUNDICION NODULAR				ACERO AL CARBONO				ACERO INOXIDABLE			
1	Cuerpo	Fundición nod. (EN-5.3103)				Acero al carbono (EN-1.0619)				Acero inoxidable (EN-1.4408)			
2	Tamiz	Acero inoxidable (EN-1.4301)				Acero inoxidable (EN-1.4301)				Acero inoxidable (EN-1.4401)			
3	Junta Cuerpo	Grafito + Acero inoxidable (EN-1.4301)				Grafito + Acero inoxidable (EN-1.4301)				Grafito + Acero inoxidable (EN-1.4301)			
4	Tapa	Acero al carb (EN-1.0619)				Acero al carbono (EN-1.0619)				Acero inoxidable (EN-1.4408)			
5	Tuerca	Acero al carb (EN-1.1141)				Acero al carbono (EN-1.1141)				Acero inoxidable (EN-1.4301)			
6	Espárrago	Acero al carb (EN-1.1181)				Acero al carbono (EN-1.1181)				Acero inoxidable (EN-1.4401)			
7	Tapón	Acero al carbono (EN-1.1151)				Acero al carbono (EN-1.1151)				Acero inoxidable (EN-1.4401)			
8	Junta	Grafito + Acero inoxidable (EN-1.4301)				Grafito + Acero inoxidable (EN-1.4301)				Grafito + Acero inoxidable (EN-1.4301)			
DN		15 a 200 (EN, ANSI)											
PN		16				40				40			
CONDICIONES DE SERVICIO EN 1092-1	PS [bar]	16,00	15,50	14,70	11,20	40,00	37,10	33,30	23,80	40,00	40,00	33,70	27,40
	TEMP. MÁX. [°C]	RT	150	200	350	RT	100	200	400	RT	100	200	400
	TEMP. MÍN. [°C]	-10				-10				-40			
CLASE		150#											
CONDICIONES DE SERVICIO 150# ASME B16.5	PS [bar]					19,60	17,70	13,80	5,50	19,00	16,20	13,70	6,50
	TEMPERATURA MÁXIMA [°C]					RT	100	200	425	RT	100	200	400
	TEMPERATURA MÍNIMA [°C]					-29				-29			
CLASE		300#											
CONDICIONES DE SERVICIO 300# ASME B16.5	PS [bar]					51,10	46,60	43,80	28,80	49,60	42,20	35,70	29,40
	TEMPERATURA MÁXIMA [°C]					RT	100	200	425	RT	100	200	400
	TEMPERATURA MÍNIMA [°C]					-29				-29			



Vista isométrica

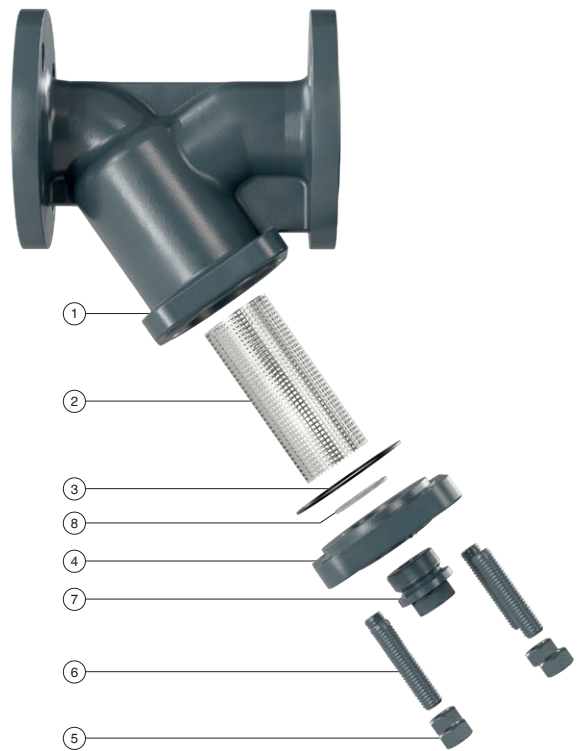

Despiece

MODELO		090																													
DN	15	20	25	32	40	50																									
NPS	1/2"	3/4"	1"	1 1/4"	1 1/2"	2"																									
CONEXIONES		I - Bridas PN-16 EN 1092-2																													
		II - Bridas PN-40 EN 1092-1																													
		III - Bridas clase 150 lbs ASME/ANSI B16.5																													
		IV - Bridas clase 300 lbs ASME/ANSI B16.5																													
H (PN16, PN40) [mm]	85	95	110	125	145	155																									
H clase 150 lbs y 300 lbs [mm]	63	70	82	89	141	150																									
L EN-558 (PN-16, PN40) [mm]	130	150	160	180	200	230																									
L ASME B16.10 (clase 150 lbs) [mm]	115	117	127	*	165	203																									
L ASME B16.10 (clase 300 lbs) [mm]	152	178	203	*	229	267																									
I		II		III		IV		I		II		III		IV		I		II		III		IV		I		II		III		IV	
D [mm]	95	95	90	95	105	105	100	115	115	115	110	125	140	140	115	135	150	150	125	155	165	165	150	165	165	150	165	165	150	165	
K [mm]	65,0	65,0	60,3	66,7	75,0	75,0	69,9	82,6	85,0	85,0	79,4	88,9	100,0	100,0	88,9	98,4	110,0	110,0	98,4	114,3	125,0	125,0	120,7	127,0	127,0	120,7	127,0	127,0	120,7	127,0	
l [mm]	14,0	14,0	15,9	15,9	14,0	14,0	15,9	19,1	14,0	14,0	15,9	19,1	19,0	18,0	15,9	19,1	19,0	18,0	15,9	22,2	19,0	18,0	19,1	19,1	19,1	19,1	19,1	19,1	19,1	19,1	
b [mm]	14,0	16,0	11,2	14,3	16,0	18,0	12,7	15,9	16,0	18,0	14,3	17,5	18,0	18,0	15,9	19,1	19,0	18,0	17,5	20,7	19,0	20,0	19,1	22,3	22,3	19,0	20,0	19,1	22,3	22,3	
A	1,00				1,00				1,00				1,00				1,00				1,00				1,00				1,00		
C	0,4				0,4				0,4				0,4				0,4				0,4				0,4				0,4		
R	3/4"				3/4"				3/4"				3/4"				1"				1"				1"				1"		
N.º TALADROS		4				4				4				4				4				4				8					
PESO [kg]	FUNDICIÓN NODULAR	2,50	2,50	1,60	3,20	3,20	3,20	2,00	4,10	4,40	4,40	2,70	5,50	5,90	5,90	3,60	6,80	7,90	7,90	5,50	8,20	9,90	9,90	8,20	10,90	10,90	9,90	8,20	10,90	10,90	
	ACERO AL CARB. / INOX.	2,80	2,80	1,80	3,50	3,50	3,50	2,20	4,50	4,80	4,80	3,00	6,00	6,50	6,50	4,00	7,50	8,70	8,70	6,00	9,00	10,90	10,90	9,00	12,00	12,00	10,90	9,00	12,00	12,00	
CÓDIGO 2301-090.	FUNDICION NODULAR	5026				5346				5106				5146			5126				5206										
	ACERO AL CARBONO		8024	8024	180242		8344	8344	183442		8104	8104	181042		8144	8144	181442		8124	8124	181242		8204	8204	182042						
	ACERO INOXIDABLE		8022	8022	180222		8342	8342	183422		8102	8102	181022		8142	8142	181422		8122	8122	181222		8202	8202	182022						

DN	MALLA
15	1
20	1
25	1
32	1
40	1
50	1
65	1.25
80	1.25
100	1.6
125	1.6
150	1.6
200	1.6

**Detalle del tamiz**

COEFICIENTE DE CAUDAL EN 60534-2-3 [Agua a 20 °C]												
DN	15	20	25	32	40	50	65	80	100	125	150	200
Kvs m3/h ΔP= 1 bar	4,6	10,3	16,5	27,2	42	64,5	98	149	234	374	454	852

\* Para NPS 1 1/4" consultar con departamento técnico

## Características

- Distancias entre bridas de acuerdo a EN 558-1 y ASME B16.10
- Bidas conforme a EN 1092-1, EN 1092-2 y ASME B16.10
- Diseño y concepto para ser respetuosos con el medio ambiente
- Materiales seleccionados cuidadosamente por su resistencia al desgaste, temperatura y corrosión.
- Filtro libre de siliconas y asbestos.
- Simplicidad constructiva.
- Montaje en vertical descendente u horizontal con la tapa en la zona inferior. Fácil instalación.
- Diseño interior del cuerpo concebido para proporcionar un perfil de flujo favorable. Lo que garantiza una muy baja pérdida de carga.
- Largo ciclo de vida con una elevada eficiencia operativa.
- Tapa atornillada y tapón roscado que facilitan el drenaje, mantenimiento y limpieza del tamiz. Mantenimiento prácticamente nulo.
- Cada uno de los filtros es ensayado y verificado rigurosamente.
- Todos los componentes están numerados, registrados y controlados. Si previamente se solicita se acompañará al filtro certificaciones de materiales, coladas, pruebas y rendimientos, así como el manual de instrucciones de acuerdo con P.E.D. 2014/68/EU.

### IMPORTANTE

Recomendamos, si procede, el uso de chaquetas textiles de aislamiento térmico y acústico Modelo 008.

### Bajo demanda:

- Posibilidad de fabricación en otros tipos de materiales, para condiciones de trabajo especiales (altas temperaturas, fluidos, etc.).
- Otras conexiones.



[www.vycindustrial.com](http://www.vycindustrial.com)

+34 93 735 76 90 | 119 | [info@vycindustrial.com](mailto:info@vycindustrial.com)

Avenc del Daví, 22 | Pol. Ind. Can Petit | 08227 · Terrassa (Barcelona) España

Folleto informativo, sin compromiso y sujeto a nuestras Condiciones Generales de Venta.